

ST-111.46  
Instrukcja montażu i eksploatacji

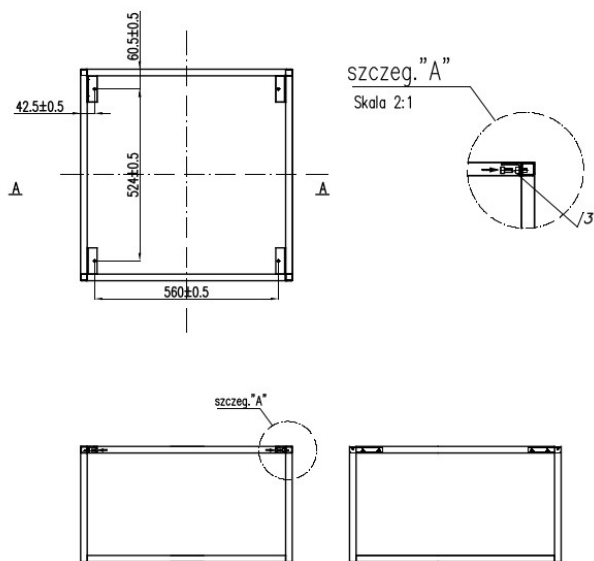

Uwagi:

1. Producent zastrzega sobie prawo do wprowadzania zmian konstrukcyjnych w wyrobie, nie zmieniających jego funkcji i wymiarów montażowych.
2. Rysunek rozpatrywać z częścią opisową str. 2/2
3. Śruba m6x12

Masa kompletu.: ~4,63 kg

## Instrukcja montażu i eksploatacji ST-111.46

1. Stelaż przeznaczony do stolika kawowego MM-001.12 stelaż składa się z nóg MM-001.12.01.00 łączników MM-001.12.00.02 i akcesoriów ST-111.46.03.00.
2. Nogi z łącznikami skręcane są za pomocą 8 śrub m6 x 12.
3. Należy stosować śruby zalecane przez producenta mebla .
4. Śruby należy dokręcać do momentu uzyskania wstępnego oporu.
5. Pozostałe istotne wymiary wyrobu pokazano w karcie katalogowej szczegółowej.
6. Niedopuszczalne jest użytkowanie mebla niezgodnie z jego przeznaczeniem.
7. Maksymalne obciążenie stolika to 20 kg.
8. Niedotrzymanie powyższych warunków montażu i eksploatacji spowoduje utratę gwarancji.
9. Bardziej szczegółowe informacje o sposobie montażu wyrobu w meblu można uzyskać w Dziale Biura Obsługi klienta firmy TAGMET, po przesłaniu informacji o konstrukcji stelaża.